

## Фрезерование фасонных поверхностей незамкнутого контура

Добавил(а) Administrator  
01.02.12 14:10 -

На рис. 148 приведены некоторые детали с фасонными поверхностями рассматриваемого типа. Такие поверхности могут быть обработаны фрезерованием на обычных фрезерных станках фасонными фрезами или, в отдельных случаях, цилиндрическими фрезами с применением копировальных приспособлений, а также на копировально-фрезерных станках и на станках с программным управлением.

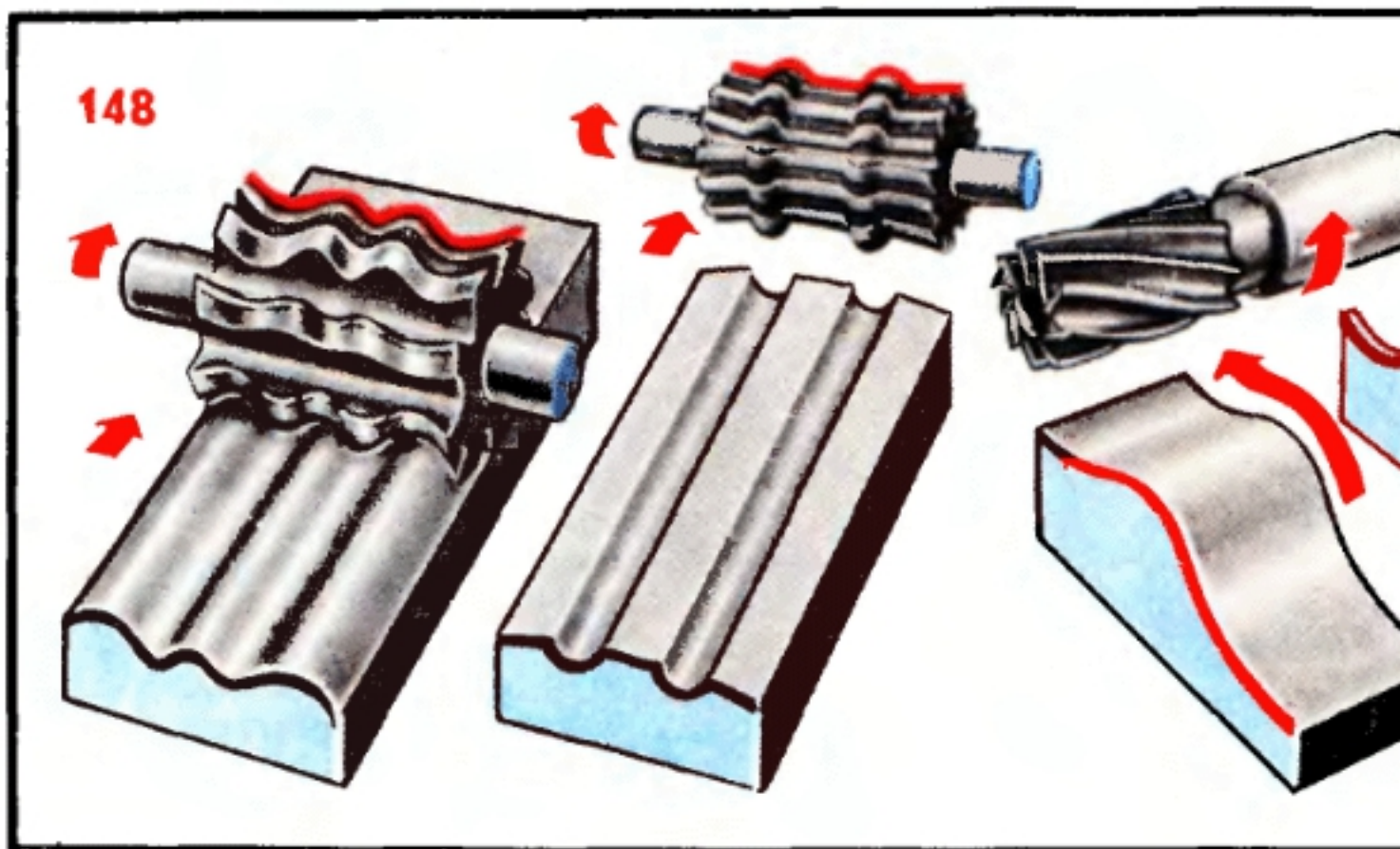

Детали с фасонными поверхностями незамкнутого контура с прямолинейной направляющей

**Фрезерование фасонными фрезами.** Фасонные фрезы применяют при обработке самых разнообразных фасонных поверхностей незамкнутого контура с криволинейной образующей и прямолинейной направляющей, а также для образования стружечных винтовых канавок режущих инструментов (фрез, сверл, разверток, метчиков и др.). Следует отметить, что в ряде случаев фасонная фреза является единственным инструментом, при помощи которого может быть образован сложный фасонный профиль детали.

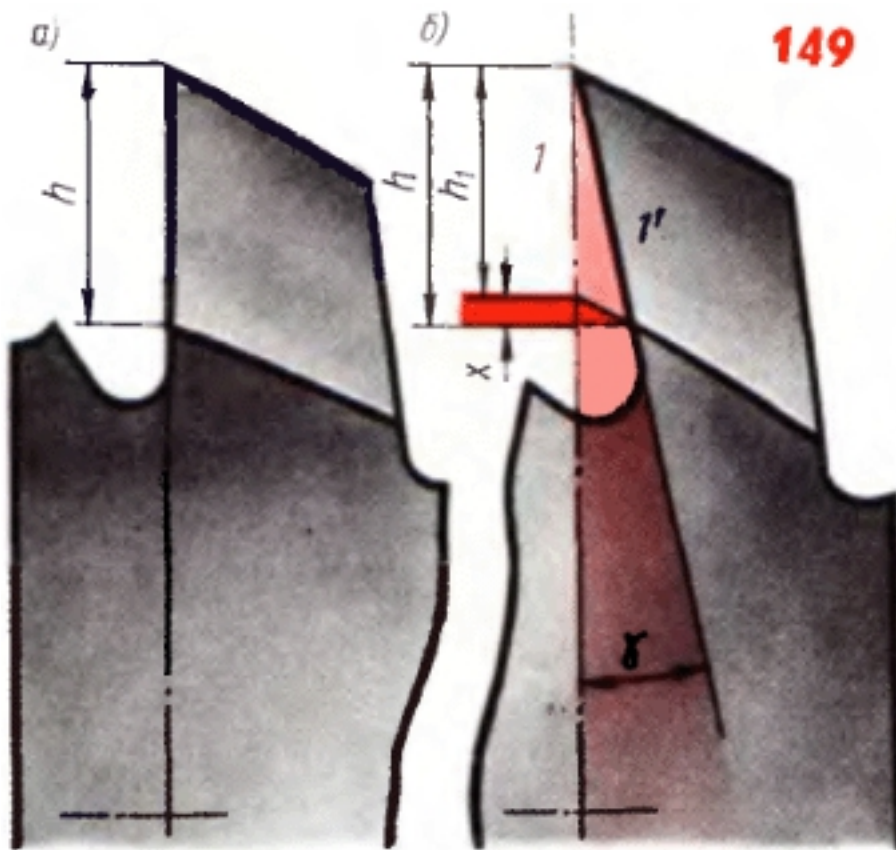

Искажение профиля при наличии положи-  
тельного переднего угла

## Фрезерование фасонных поверхностей незамкнутого контура

Добавил(а) Administrator  
01.02.12 14:10 -

150

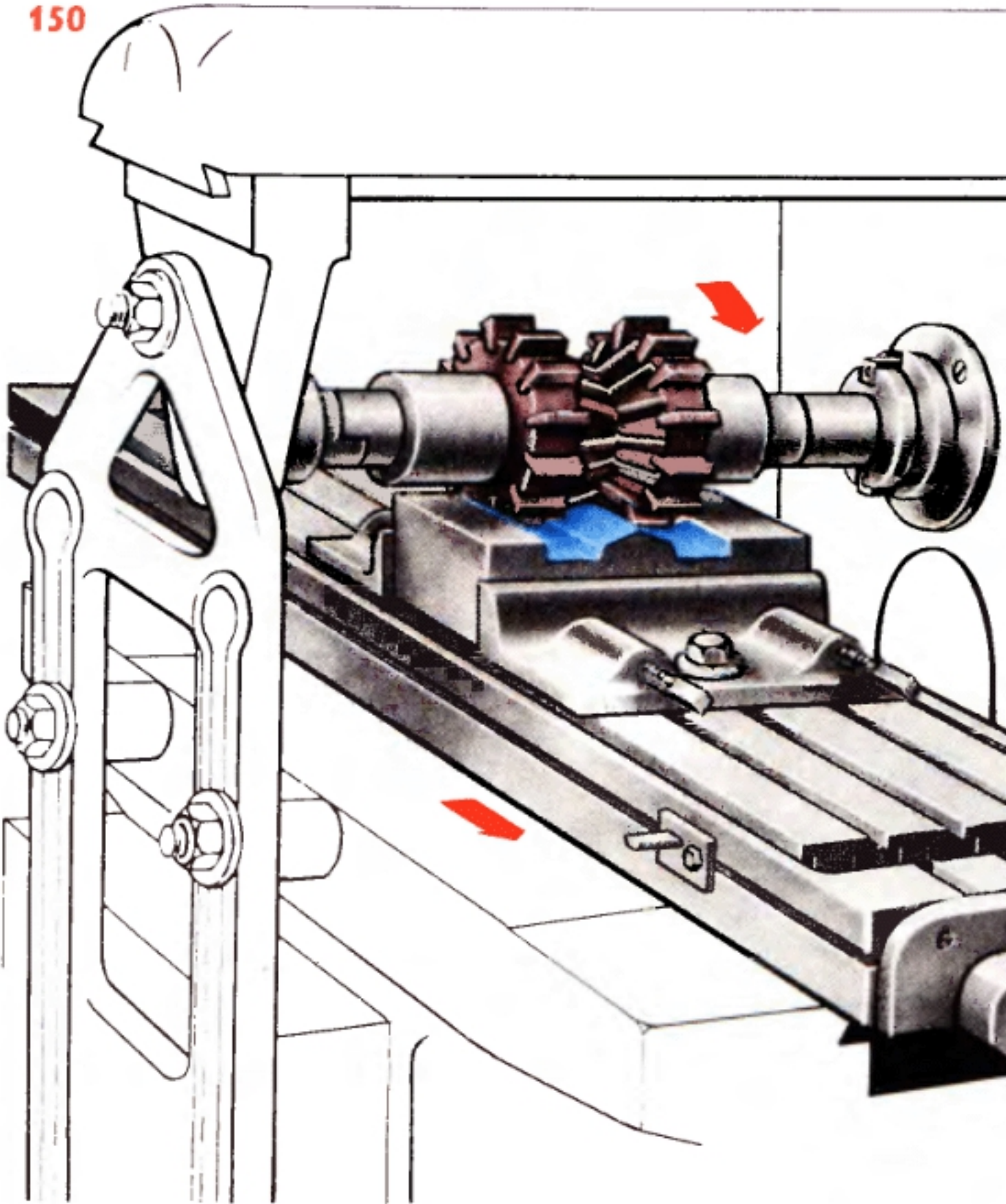

Фрезерование фасонной поверхности набором фрез

## Фрезерование фасонных поверхностей незамкнутого контура

Добавил(а) Administrator

01.02.12 14:10 -

---

Добавил(а) Administrator

# Фрезерование фасонных поверхностей незамкнутого контура

Добавил(а) Administrator  
01.02.12 14:10 -

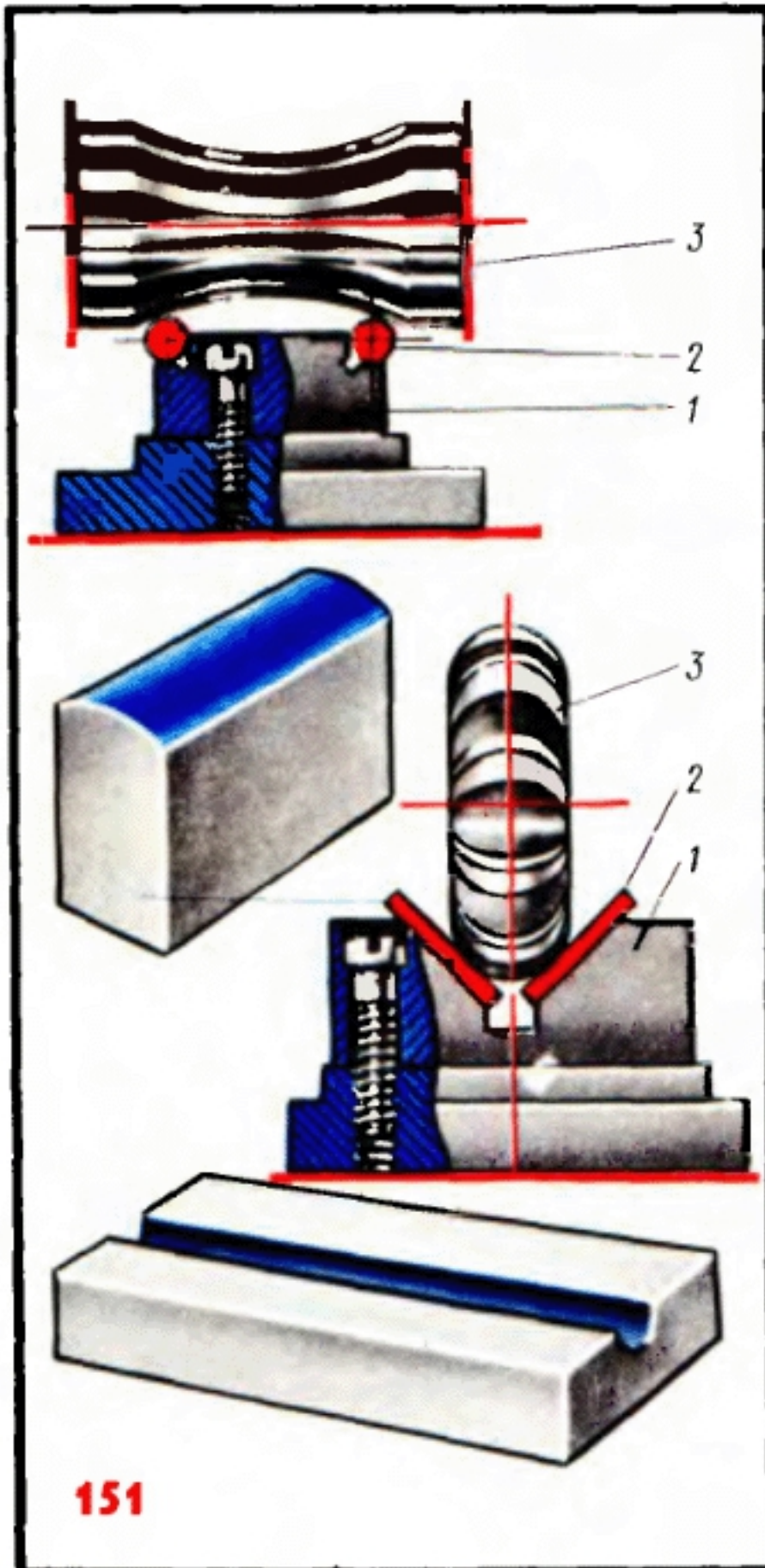

Установка фасонных фрез по габариту

## Фрезерование фасонных поверхностей незамкнутого контура

Добавил(а) Administrator  
01.02.12 14:10 -

152



Набор фрез, профиль детали, шаблон и контршаблон

# Фрезерование фасонных поверхностей незамкнутого контура

Добавил(а) Administrator  
01.02.12 14:10 -

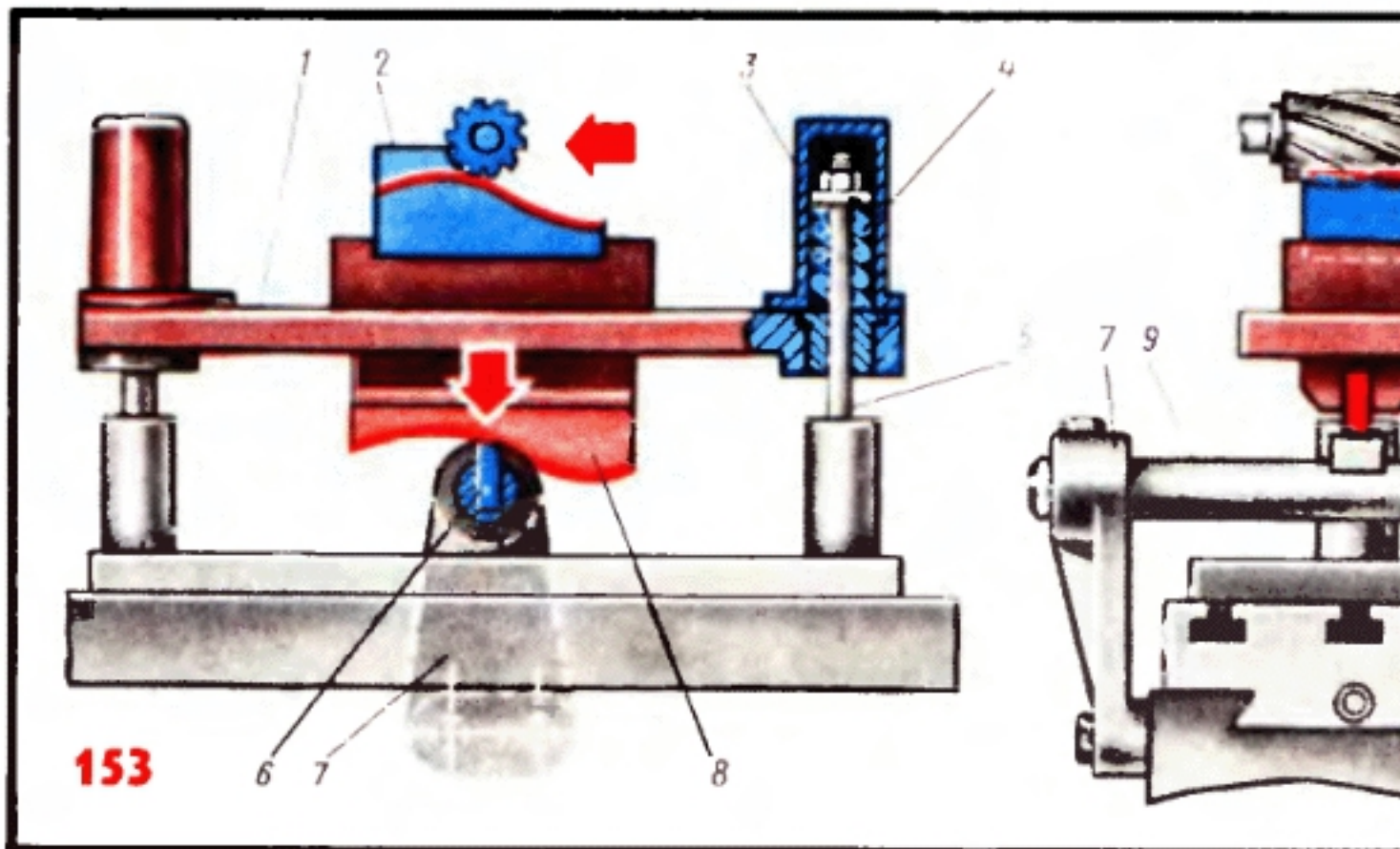

Схема копирующего приспособления для фрезерования фасонной поверхности фрезой